



SERLÍDER

CENTRO INTEGRAL FORMATIVO

Bienvenidos tripulantes a la 3ra. clase del programa de aprendizaje ontológico, para ser líderes nutrientes, creando posibilidades más grandes que las circunstancias.

CCOP CERTIFICACIÓN
COACH ▶
ONTOLÓGICO
PROFESIONAL





CHECK IN

¿Cómo llegás al encuentro de hoy?
¿Estás para estar?



Los invitamos a una PAUSA

“Silencia la mente rumiante: Gran parte de nuestro sufrimiento proviene de la incesante actividad mental. Observa tus pensamientos sin juzgarlos y encuentra la paz en el silencio interior”.

Inspirado en el libro: El poder del ahora-Eckhart Tolle.



¿Cómo les fue con la tarea de aprendizaje para la semana?



Practica la pausa durante la semana en algún momento del día y regístralo en tu bitácora de aprendizaje:

- **¿Qué descubres al hacerlo?**
- **¿Qué pasa con tus pensamientos?**
- **¿Molestan, los resisto?**
- **¿Qué sucede? ¿Aumentan? ¿Disminuyen?**
- **¿Qué pasa con tus emociones?**
- **¿Y con tu cuerpo?**



“No podemos dirigir el viento... pero sí podemos orientar las velas para llegar a destino”.

-James Dean-



¿Cómo podemos orientar las velas?



- Descubriendo procesos ocultos para lograr lo que quiero que pase.

Podemos orientar las velas con esta visión sistémica

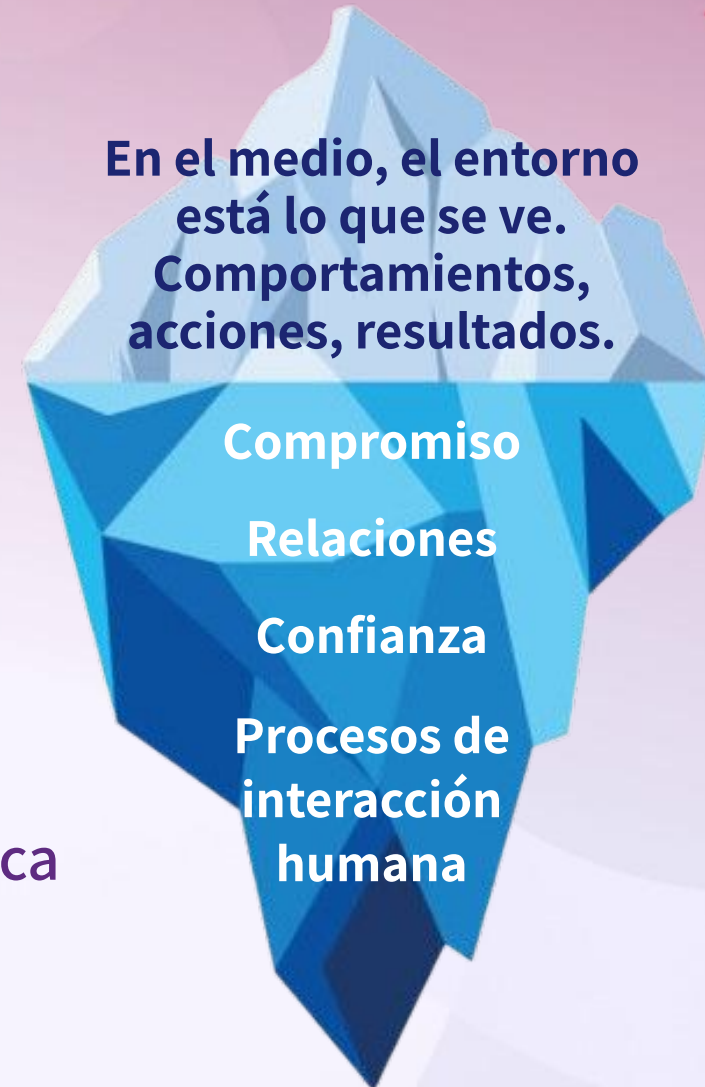

LIDERANDO EL PROCESO



¿Cuáles son las capacidades, habilidades, y competencias para “SER LÍDER” en el arte de navegar por la vida? (Personal, Familiar, Laboral u Organizacional)

Desde las capacidades, habilidades y competencias tradicionales de Organización y Control.



A Incorporar *habilidades comunicacionales y conversacionales* (lingüísticas, emocionales y corporales) que faciliten el logro de resultados intra e interpersonales en el equipo donde esté.

LIDERANDO EL PROCESO



- Cualquier proceso humano surge a través de la **comunicación**, para ello utilizamos el lenguaje como acción, a través de pedidos, ofertas y promesas.
- La competencia en hacer pedidos efectivos se traduce en el logro del proceso que permite obtener el resultado esperado.
- El proceso esperado generalmente no ocurre dada la falta de competencia sobre todo en pedidos no claros, no precisos que hace que no se logre el resultado del proceso.
- El problema es la comunicación, no se entendió, quizás faltó chequeo, y ser lo más claros y específicos en lo que queremos (Cuándo, dónde, etc...)
- Cuando esto no sucede se produce pérdida de tiempo, enojo, discusiones, expectativas no satisfechas.
- Nos faltan habilidades comunicacionales y de coordinación de acciones.



¿Qué ocurre habitualmente?



→ 😊 Proceso deseado

PE: Pedido
PR: Promesa
OR: Orden
BR: Busca Recursos
DT: Diseño Tarea
RT: Realización Tarea

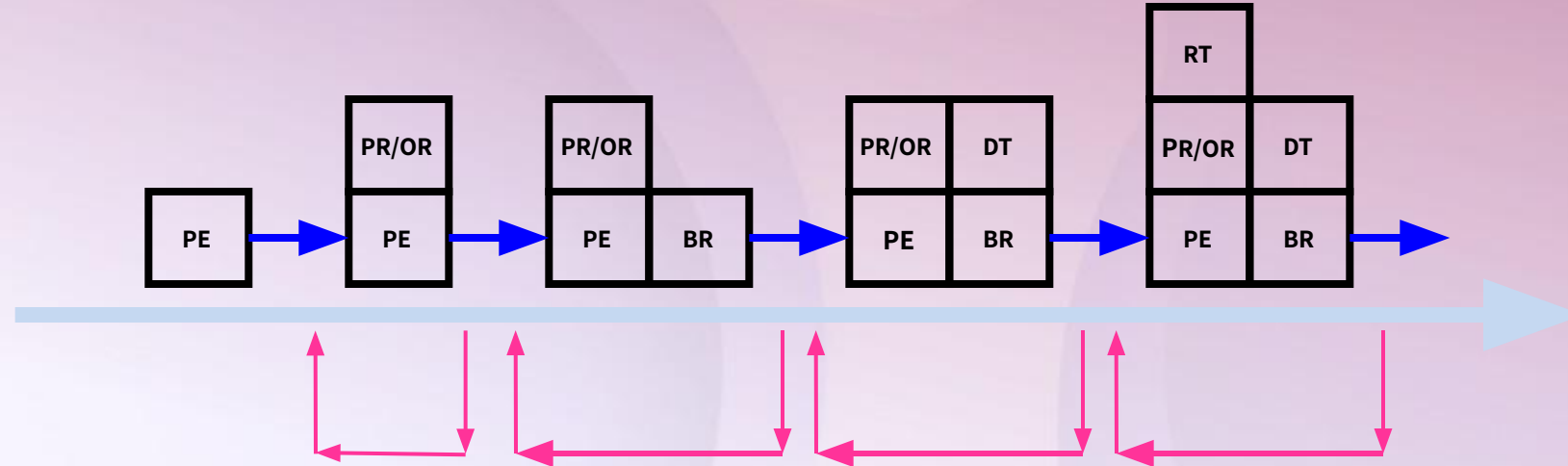

Quejas, re-trabajos por fallas de comunicación, pedidos no claros, falta de promesas, no cumplimiento de compromisos, etc.

Proceso Fantasma / Real

Genera insatisfacción e ineficiencia. (en la empresa son \$ a la basura)

Descripción de los desvíos comunicacionales ante una tarea



Ejemplo: sacar la basura

- Ante el Pedido: si lo escucha como pedido hará una Promesa (PR), o lo escucha como Orden (OR) deberá decir sí o no.
- Al hacer la Promesa buscará recursos (BR) para hacerlo acorde a lo que escucho.
- Luego Diseñará (DT) como hacerlo.
- Luego Realizará la tarea (RT).

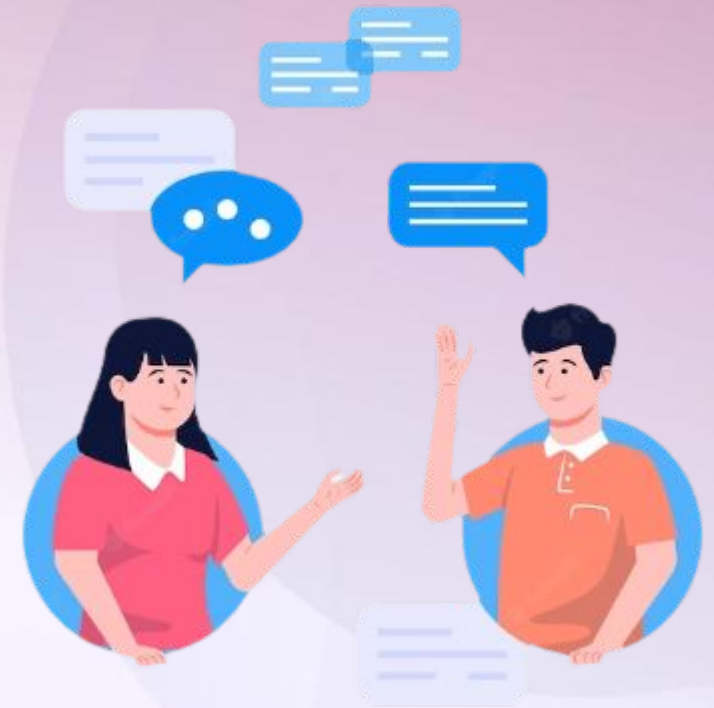

😊 Proceso deseado. EJEMPLO paso a paso



😊 Sacar la basura para que se la lleve el recolector de residuos

PE: Pedido (¿Gabriel Sacas la basura?)

PR: Promesa (SI!)

BR: Busca Recursos (Ok no necesito nada)

DT: Diseño Tarea (Cuando termine lo que estoy haciendo en la PC voy)

RT: Realización Tarea

RESULTADO

Gabriel veo las bolsas colgadas.

Si, las llevé.

Pero ya pasó el basurero!

Ah no sabía.

Era Obvio. Al rato...

Gabriel las bolsas están rotas

Uh Seguro fue un perro...

Tenias que colgarlas altas.....

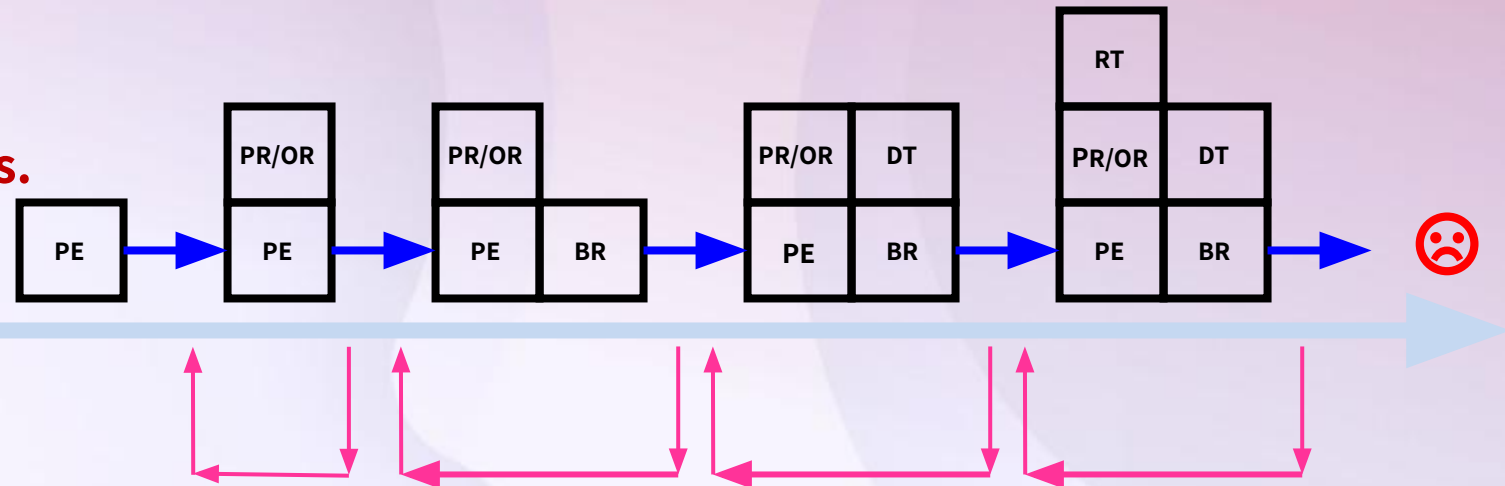

Proceso Fantasma / Real 😞

¿Cómo salimos de este proceso?

- Desarrollando nuevas competencias para el logro de resultados.
- Sumando a las habituales competencias técnicas (saber hacer), las competencias genéricas, ontológicas (Cambio en la forma de Ser).
- Estas competencias genéricas son lingüísticas, emocionales y corporales y se definen en el diseño de conversaciones, en el habla y en la escucha.



¿Cómo salimos de este proceso?

- Desarrollando una nueva condición, que implique una manera diferente de comunicarse, relacionarse y actuar para lograr algo más grande de lo que se está logrando.
- Desarrollando la capacidad de alterar o modificar las estructuras interpretativas que conforman la manera de ser dentro de la cual la gente normalmente opera.



¿Cómo salimos de este proceso?



- Creando una plataforma de liderazgo autosustentable basada en la confianza y el compromiso.
- Desarrollando competencias para aceptar la incertidumbre y enfrentar contextos de cambio permanente, creando innovación y desafío constante.



Para ello seguiremos incorporando distinciones...



Lingüísticas

Emocionales

Corporales





Entonces...

Hablemos de conversaciones...

¿Cuánto tiempo les parece que estamos conversando ?



- ¿Cuánto tiempo estamos conversando?

100%

- Si todo el tiempo estamos conversando... Todo lo que pasa... ¿Dónde pasa?

EN UNA CONVERSACIÓN

- Si todo lo que pasa, pasa en una conversación, cuando falta algo para lograr un resultado...

¿Qué falta?

UNA CONVERSACIÓN



A top-down photograph of a hand holding a white mug filled with dark coffee. The hand is positioned at the bottom left, wearing a silver ring. The mug sits on a white, shaggy fur rug. Scattered across the rug are numerous small, vibrant purple flowers. In the upper right corner, a portion of a brown cardboard box and a dark blue object with a silver handle are visible. The entire scene is set on a light-colored wooden surface with a visible grain.

BREAK

DINÁMICAS



¿Pasamos a la acción?

Les proponemos hacer varios juegos para experimentar, reflexionar, distinguir e incorporar juntos nuevas distinciones.



Veamos el siguiente vídeo...



RESONANCIAS



Describamos la Realidad...



Escena 1



Escena 2

Escena 3

Y ahora ¿Qué pasó?

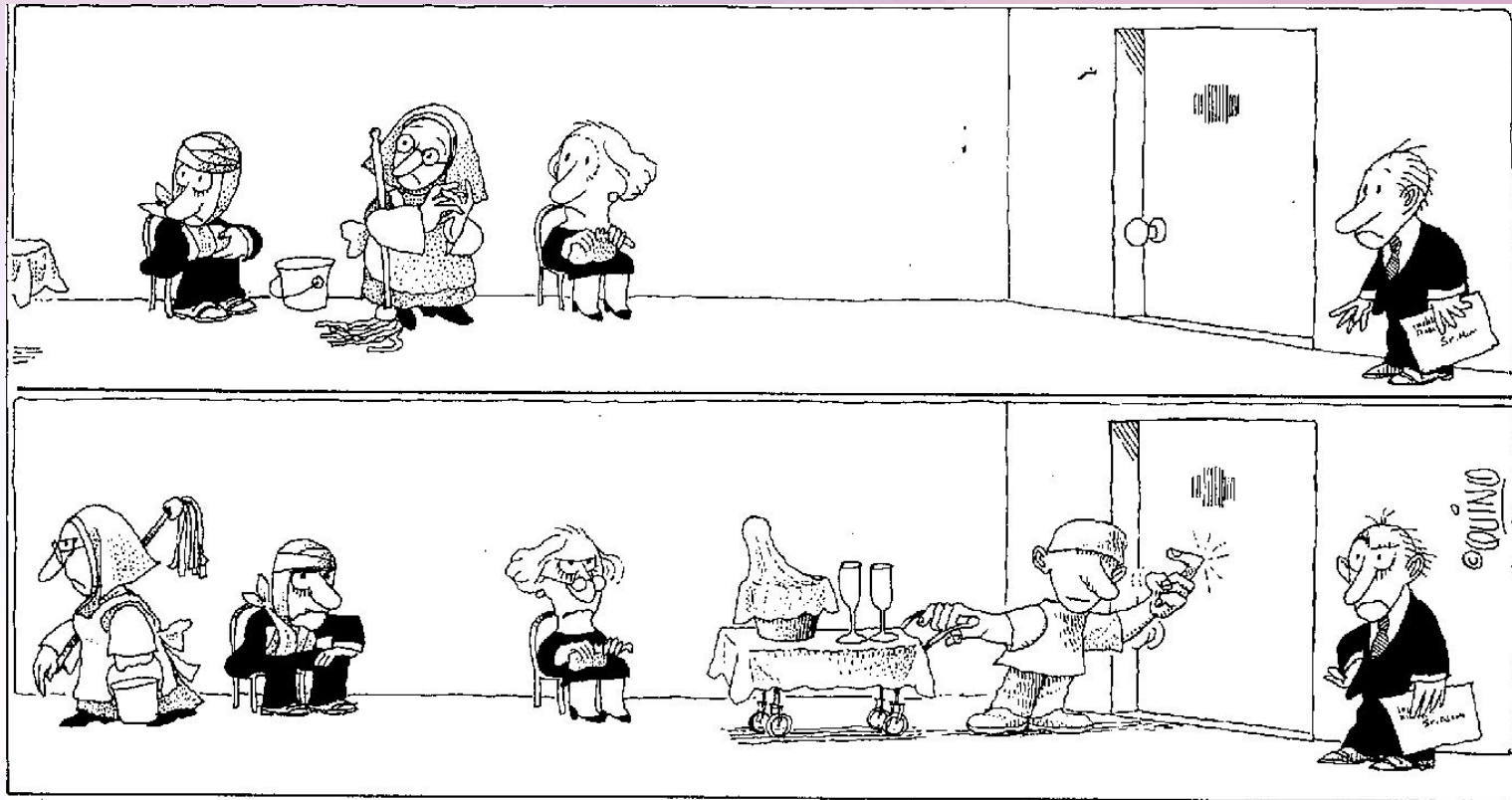

Entonces... ¿Cuál es la Realidad?



PUNTOS CIEGOS
PUNT  **OS CIEGOS**
PUNTOS CIEGOS



¿Hacia qué lado gira la bailarina?



¿Cómo accedo a la Realidad?

Algunas personas pueden verla girar en ambos sentidos, otras solo pueden verla girar en un sentido.

Esto Muestra que la Realidad la construyo yo con mis limitados sentidos e interpretaciones.

No hay algo allí afuera independiente de “yo como observador”.





¿Qué es la Realidad?

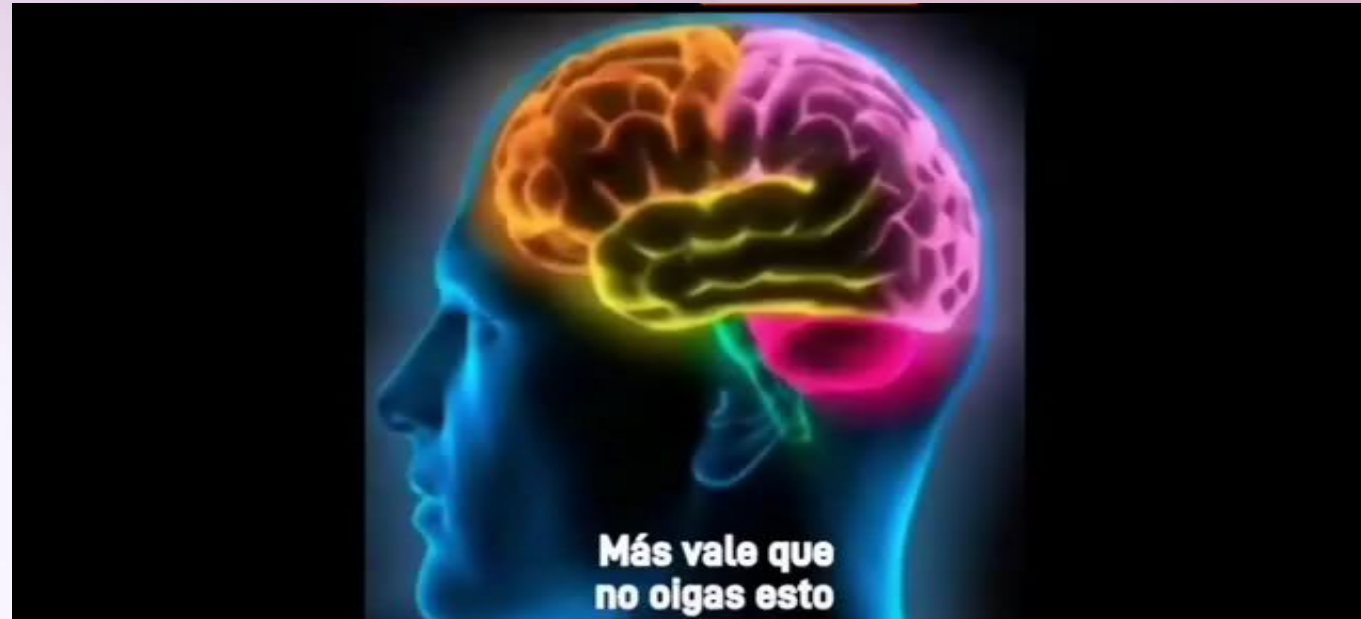

No sabemos cómo las cosas son, sino cómo las interpretamos.



¿Dónde está la realidad?

No sabemos cómo las cosas son, sino cómo las interpretamos.

Realidad = Hechos + Interpretaciones

R = H + I

Cuando juzgamos el comportamiento de los otros,
o lo que es posible o imposible de lograr...

¿Desde dónde lo hacemos?



Interpretando las circunstancias...

La importancia de considerar las circunstancias, no como hechos, sino como interpretaciones, reside en que son factibles de ser reinterpretadas.

REALIDAD = Hechos + Interpretación



CUENTO



Los discípulos de un sabio, famoso por ser erudito, le preguntaron por qué acostumbraba a esclarecer la realidad contando una historia.

- Él respondió: Todo esto puedo explicarlo contando otra historia.

"Un día, la Realidad andaba visitando a los hombres sin ropa y sin adornos, tan desnuda como siempre.

Y todos los que la veían, le daban la espalda, de miedo o de vergüenza y nadie le daba la bienvenida.

Así la Realidad trataba de imponerse recorriendo los confines de la tierra despreciada y segregada.

Una tarde, muy desconsolada y triste, la Realidad se encontró con la Parábola, que paseaba alegremente, con una vestimenta muy bella y colorida.

CUENTO



Realidad... ¿Por qué estás tan abatida? le preguntó la Parábola. Porque soy tan vieja y tan fea que los hombres me evitan, replicó. ¡Qué disparate! – dijo la Parábola, riendo.

- No es por eso por lo que los hombres te evitan. Sino porque estás desnuda. Toma, ponte una de mis ropas y observa qué pasa. Entonces la Realidad vistió una de las lindas prendas de la Parábola y enseguida fue bienvenida por todos los lugares donde pasaba. El sabio sonrió concluyendo: Es que los hombres no pueden enfrentarse con la Realidad desnuda, prefieren verla disfrazada.

La Realidad y el que la distingue...



Te pusiste a pensar ¿Qué es la Realidad?

- Desde nuestra mirada es lo que cada uno elige ver y depende del lugar donde ponemos nuestro foco.
- Consideramos que esta elección no es inocente, ya que nos condiciona en las emociones que vamos a sentir a partir de las interpretaciones que hacemos.
- Entonces, podríamos decir que la realidad vive en las interpretaciones que hacemos y en las creencias que sostenemos.
- Teñimos los hechos con nuestras interpretaciones y el problema surge cuando no podemos diferenciar unos de otros, y vivimos las mismas como si fueran hechos, y muchas veces salimos a defenderlas como si fueran verdaderas.



**No vemos el mundo tal cual es,
vemos al mundo tal cual somos.**

¿De qué disfrazamos a la Realidad?



- De supuestos, de inferencias, de juicios, de puntos de vista, de conclusiones que sacamos a partir de nuestras interpretaciones.
- Como verás igual que la letra de la canción: TODO DEPENDE.
- Entonces podríamos decir que, desde esta mirada, la Realidad deja de ser una sola y única para pasar a ser la suma de las pequeñas realidades que podemos ver entre todos.
- Esta nueva postura hace que ya no tenga sentido defender la razón y nos permite hacer más importante la relación.



**No describimos el mundo que vemos,
vemos el mundo que describimos.**

Joseph Jaworsky



- La postura contraria impacta desfavorablemente en el entendimiento mutuo, cuando frente a un hecho pretendemos que el otro vea lo mismo, o cuando creemos que hay un solo punto de vista de la realidad, y ese es el nuestro. Entramos en conversaciones de cómo deberían ser las cosas para el otro, e intentamos convencerlo de nuestro punto de vista.
- A este comportamiento lo denominamos **control**, y dado que a nadie le gusta ser controlado, frente a este tipo de actitudes suele aparecer mucha resistencia y reacciones que nos separan del otro.

**Tus creencias no están hechas de realidades,
sino que tu realidad es la que está hecha de creencias.**

Richard Bandler

REFLEXIONEMOS...



También es interesante observar que todo esto ocurre en la total inconsciencia y transparencia para los seres humanos.

No queremos alejarnos del otro ni crear problemas, sin embargo, nuestra forma de comunicarnos muchas veces nos lleva a distanciarnos y lo peor es que no nos damos cuenta de que manera vamos generando el distanciamiento con nuestra forma de ser.

Obsérvate en los espacios en que defiendes tu punto de vista y reflexiona:

- ¿Para qué quiero tener razón?
- ¿Qué encuentro tan importante en ella para defenderla?
- ¿Qué persigo cuando quiero que el otro piense o haga a mi manera?
- ¿Qué beneficios secundarios obtengo?
- ¿Cómo podría ser más efectivo?





Abandonar la búsqueda de “la verdad”
será lo que nos hará libres.



Tarea de aprendizaje para la semana:



Continúen con la práctica de la pausa durante la semana en algún momento del día, y regístralo en tu bitácora de aprendizaje lo que descubres en tu pensamiento, en tu corporalidad y en tus emociones.

Vean el video: “Y tú qué sabes”.

Solo hasta cuando termina la escena con la molécula del agua (aproximadamente 40’) y registra al terminar de verlo tus reflexiones.

Respóndete para compartir la clase siguiente:

- ¿Cómo accedo al pasado?
- ¿Dónde ocurre el pasado?
- ¿Cuándo accedo al pasado?
- ¿Hay pasado en el pasado?





CHECK OUT

¿Qué te estás llevando
del encuentro de hoy?

Registro en mi bitácora de aprendizaje:
¿Qué distinguí hoy? ¿De qué me doy cuenta?
Compartimos...